



**SVENSKA RIDTRAVARFÖRBUNDET**  
**TÄVLINGSREGLEMENTE**

**II**

*Dressyr*

	Datum:	2025-03-01
	Utgåva:	16.2

<b>2</b>	<b><u>TÄVLINGSREGLER DRESSYR</u></b>	<b>Sid</b>
<b>2.1</b>	<b>Idé</b>	<b>3</b>
<b>2.2</b>	<b>Ridbanan</b>	<b>3</b>
<b>2.3</b>	<b>Kläder/Utrustning</b>	<b>4</b>
2.3.1	Kläder/Ryttarutrustning	4
2.3.2	Utrustning häst	4
2.3.3	Sadel	4
2.3.4	Betsling	5
<b>2.4</b>	<b>Ritten</b>	<b>5</b>
<b>2.5</b>	<b>Signaler till ryttaren</b>	<b>5</b>
<b>2.6</b>	<b>Uppklassning</b>	<b>6</b>
	<i>Uppklassning ur dressyrprogram utan galopp</i>	6
	<i>Uppklassning ur dressyrprogram innehållande galopp</i>	6
<b>2.7</b>	<b>Program</b>	<b>7</b>
<b>2.8</b>	<b>Genomförande och bedömning av ritt</b>	<b>8</b>
2.8.1	Betygssättning	8
2.8.2	Ryttarens sits och inverkan	8
2.8.3	Bestraffningar och uteslutningar	9
2.8.4	Halt	9
2.8.5	Skritt	9
	1. <i>Mellanskritt</i>	10
	2. <i>Ökad skritt</i>	10
	3. <i>Fri skritt</i>	10
2.8.6	Trav	10
	1. <i>Arbetstrav</i>	10
	2. <i>Förlängd steglängd</i>	10
	3. <i>Mellantrav</i>	10
2.8.7	Galopp	11
	1. <i>Arbetsgalopp</i>	11
	2. <i>Förvända galopp</i>	11
	3. <i>Förlängd språnglängd</i>	11
2.8.8	Ryggning	11
2.8.9	Övergångar	11
2.8.10	Volter och Serpentin	12
2.8.11	Skänkelvikning	12

## 2 TÄVLINGSREGLER DRESSYR

### 2.1 **Idé**

Vid en dressyrtävling inom Svenska Ridtravförbundet tävlar ekipage på lika villkor med syfte att visa hästens utbildningsstatus i relation till programmets svårighetsgrad. Hästen visas balanserad och lyhörd för ryttarens hjälper för att i harmoni med ryttaren visa korrektheten i rörelsernas utförande.

### 2.2 **Ridbanan**

Ryttarna rider sitt program enskilt på ridbana med måtten 20x40 eller 20x60. Eventuella avvikelser från detta mått ska anges i propositionen. Vid ridning i ridhus anpassas banan på lämpligt vis efter ridhusets mått. Banan bör vara placerad så att ekipagen inte störs av trafik och liknande.

Dressyrbanans mått mäts mellan innersidorna på staketet eller mellan ridhusets väggar, om möjligt ska s.k. dressyrstaket användas.

Om bommar ska användas som avgränsning bör dessa vara upphöjda.

Vid uppvisning på banan bör inläppet hållas stängt.

Punkterna kring banan ska vara markerade på ett tydligt sätt, som inte skrämmer hästarna. Ridbanan ska märkas ut med de sedvanliga bokstäverna. Banan får inte markeras på spåret.

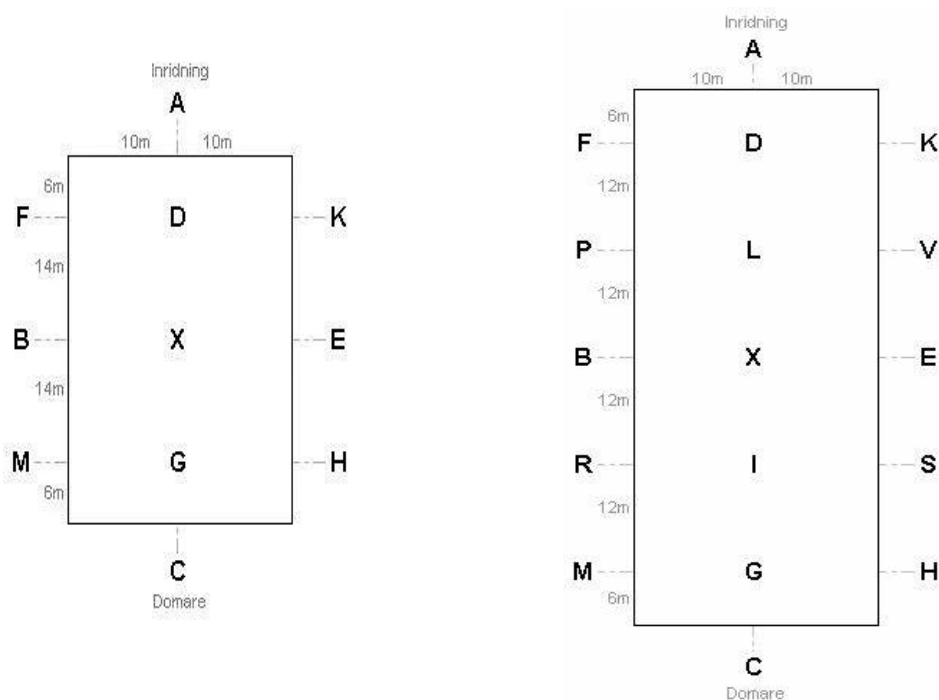

Underlaget vid dressyrridning skall vara anpassat till ändamålet, framridningsbanan bör ha samma underlag som tävlingsbanan.

När banan är klar för tävlingsridning får den inte beträdas till häst, innan klassens början. Banan bör då vara försedd med en skylt som talar om att banan är stängd.

Uppsittning sker utanför framridningsbanan. Endast funktionärer får vistas på framridningsbanan. Det är tillåtet att låta medhjälpare leda hästen in på framridningsbanan och tävlingsbanan.

Finns inte utrymme att rida utanför tävlingsbanan innan startsignal, får ryttaren utnyttja hela banan innan startsignal givits.

## 2.3 Kläder/Utrustning

Se TR 1, Gemensamma bestämmelser.

### 2.3.1 Kläder/Ryttarutrustning

Spö, som är max 120 cm långt, får endast användas under framridning, ej inne på tävlingsbanan.

### 2.3.2 Utrustning häst

I dressyr är det även tillåtet att använda:

Säkerhetsrem i form av halsrem, av kraftigt läder är endast tillåten i klass C, D och E.

Förbygel/brösta är endast tillåten i klass C, D och E.

Benskydd, knäkappor och/eller boots utan vikter i ej avvikande färg från hästen är tillåtet i klass C, D och E under förutsättning att de sitter rätt placerade och är i gott skick.

Bomull eller andra anordningar för att dämpa ljudet för hästen är endast tillåten i klass E.

Barfotaboots, huva/luva av ridhästmodell, vadderad eller icke vadderad, är tillåtet i alla klasser.

I dressyr är det INTE tillåtet att använda:

Hjälptyglar av något slag.

Bakskydd med snabbknäppen.

Teknikskydd.

Benlindor är ej tillåtet inne på tävlingsbanan.

### 2.3.3 Sadel

• Sadel med stigläder, stigbyglar och sadelgjord är obligatoriskt vid all ridning på tävlingsområdet. Dressyrsadel (se bild), hoppssadel och kombinerad/allroundsadel får användas. Bomlös sadel som liknar en standard dressyrsadel är tillåten. Western- och damsadlar är inte tillåtna.

• Stigbyglar ska vara av traditionell ridsporttyp eller vara av säkerhetsmodell.

• Stigbygel/stigläder ska hänga fritt, fäst i stigbygelkrampan och på utsidan av sadelkåpan.

• Det är inte tillåtet för ryttaren att på något sätt fästa, direkt eller indirekt, någon del av sig själv till hästens utrustning, med undantag av den typ av skyddsväst samt stigbyglar som kräver denna fästeanordning för att fungera på ett tillfredsställande sätt.

• Förutom kort eller lång sadelgjord av traditionell typ är sadelgjord med magplatta som är tryckfördelande tillåten. Sadelgjordstunnel av neopren eller luddigt material är tillåten.

• Vojlock/schabrak är inte obligatoriskt. Dämpande mellanlägg är tillåtet och får placeras mellan sadel och vojlock/schabrak. Under vojlock/schabrak närmast hästens hud kan det också placeras om mellanlägget är av material gjord för ändamålet.

• Dämpande sitsinlägg för ryttaren ovanpå sadeln är inte tillåtet.

• Säkerhetshandtag av läder är tillåtet på sadeln som en säkerhetsutrustning. Handtaget ska vara fäst vid sadelns framvalv i de båda förbygelringarna.



#### 2.3.4

##### Betsling

Följande bett är tillåtna.

Betten ska vara tillverkade av metall, gummi eller syntetiskt material med metallkärna, med fasta eller lösa ringar.

- Rakt tränbett
- Tvådelat tränbett
- Tredelat tränbett (med rund, platt och/eller rörlig mittdel)
- Fullcheekbett
- Sidepull i komplett huvudlagsmodell (ej repgrimma) och liknande bettlösa trän utan hävstångsverkan
- Baucherbett (rakt, två- eller tre-delat)

#### 2.4

##### **Ritten**

Ritten betraktas som påbörjad när ekipaget rider upp på medellinjen vid A, efter att startsignal givits. Ritten är avslutad när ryttaren hälsar på domaren efter genomfört program.

Endast under ritten får bedömningen av ekipaget göras, vad som händer före och efter genomfört program ska inte påverka betygen.

Hälsning utförs genom att båda tyglarna tas i valfri hand och den lediga handen förs rakt ned utefter sidan samtidigt som man nickar mot domaren.

Efter avslutad ritt ska ekipaget lämna banan i skritt.

Det är inte tillåtet att lämna banan i annan gångart eller hoppa/kliva ut över dressyrstaket om sådant finns.

Ryttaren får inte ta emot hjälp under programmets genomförande, undantaget instruktioner från domaren vid val av fel väg. Om ryttaren faller av/rider omkull är det tillåtet att ta emot hjälp att fånga in hästen, ordna med klädseln och hästens utrustning. Ekipaget är då uteslutet och hästen ska ledas ut från banan utan att ryttaren sitter upp igen.

#### 2.5

##### **Signaler till ryttaren**

Ljudsignaler med visselpipa, tuta eller via högtalare kan användas för att uppmärksamma ryttaren inne på banan.

Signal ska ges:

- Vid start, antingen via ljudsignal eller muntligt besked.
- Vid oförutsedda händelser på banan som gör att ritten måste stoppas.
- För att uppmärksamma ryttaren på att ekipaget uteslutits, om ryttaren själv inte insett detta.

Om ryttaren inte omedelbart uppmärksammar eller rättar sig efter domarens signaler ska domaren genast avgöra om ekipaget bör uteslutas ur tävlingen. Det ligger i ryttaren eget ansvar och intresse att vara uppmärksam på domarens signaler.

## 2.6 Uppklassning

### *Uppklassning ur dressyrprogram utan galopp*

<b>Vid två ritter över:</b>	<b>I program</b>	<b>Uppklassad ur:</b>
70%	D:0, D:1, D:2 / LD hos annan huvudman	E
70%	C:0, C:01	E
65%	B:0, B:01	D och lägre
65%	A:0	D och lägre

### *Uppklassning ur dressyrprogram innehållande galopp*

<b>Vid två ritter över:</b>	<b>I program</b>	<b>Uppklassad ur:</b>
70%	C:1, C:2, C:3 / LC hos annan huvudman	D och lägre
65%	B:1, B:3 / LB hos annan huvudman	D och lägre
65%	A:1, A:2, A:3 / LA hos annan huvudman	C och lägre
62%	Msv C hos annan huvudman	A:0, B och lägre
62%	Msv B hos annan huvudman	A:0, B och lägre

## 2.7

**Program**

Dressyrprogrammen rids ur minnet, om ett ekipage rider fel väg ska domaren ge signal för att uppmärksamma ryttaren på detta, samt ge ryttaren instruktion om den rätta vägen.

Program	Bana	Skritt-program	Trav-program	Innehåller Galopp	Lättridning Tillåtet	Nedsittning
E:0	20x40	X				
E:1	20x40	X				
E:2	20x40	X				
D:0	20x40		X		X	
D:1	20x40		X		X	
D:2	20x40		X		X	
C:01	20X60		X		X	
C:0	20X40		X		X	
C:1	20X40			X	X	
C:2	20X40			X	X	
C:3	20X60			X	X	
B:01	20X60		X			X
B:0	20X40		X			X
B:1	20X40			X		X
B:3	20X60			X		X
A:0	20X40		X			X
A:1	20X40			X		X
A:2	20x40			X		X
A:3	20x60			X		X

OBS valet lättridning eller nedsittning skall användas genomgående i programmet om inget annat anges.

Alla program får genomföras som clear round-klasser. Vid ritt över 60% erhålles en clear round-rosett.

Program för dressyrridning fastställs av Svenska Ridtravarförbundet.  
För åtkomst av dressyrprogram se [www.ridtravare.com](http://www.ridtravare.com)

## 2.8 **Genomförande och bedömning av ritt**

Hästen ska uppträda framåt och energiskt under ritten.

Tygelfattningen ska vara med två händer, utom vid hälsning på domaren. Efter avslutad ritt när ekipaget lämnar banan är tygelfattningen valfri.

Smackningar, visslingar, prat och andra ljud är förbjudna under uppvisningen, sådan förseelse ska ge två poäng i avdrag per bedömningsgrupp där de inträffat.

Hänsyn till bedömningen ska alltid tas till klassens nivå.

Hästens form ska vara stadig med fritt buret och nosen vid eller något framför lodplanet, nacken bör vara den högsta punkten.

I klass E till och med C är inte hästens form det mest primära, hästen ska vara på väg mot rätt form, men ryttarens sits, inverkan och noggrannheten i vägarnas ridande ska väga minst lika mycket vid bedömningen som hästens form.

Övergångar ska göras mjukt mellan olika gångarter, halter och övriga rörelser. En rörelse påbörjas när ryttarens axlar befinner sig i linje med den angivna punkten för rörelsen.

### 2.8.1 Betygssättning

Domaren ska använda sig av följande betygsskala vid bedömning av ekipagen. Halva poäng får delas ut.

Betyg sätts enligt följande:

- 10 = Utmärkt
- 9 = Mycket bra
- 8 = Bra
- 7 = Ganska bra
- 6 = Godkänt
- 5 = Med tvekan godkänt
- 4 = Ej fullt godkänt
- 3 = Ganska dåligt
- 2 = Dåligt
- 1 = Mycket dåligt
- 0 = Ej utfört

Godkänd ritt innebär minst 60%.

Procent räknas ut genom att man delar erhållen poäng med maxpoäng och gångrar med 100.

Ekipaget med högst procent vinner klassen.

Vid lika placering skiljs ekipagen åt genom den totala poängen under allmänna intrycket.

### 2.8.2 Ryttarens sits och inverkan

Axlar, höfter och hälar ska vara i ungefär samma lodräta linje. Lår och underben ska vara sträckta nedåt, låret ska ligga an mot sadeln och knät ska ligga tätt intill sadeln utan att klämma. Tåspetsen ska peka snett framåt och trampet i stigbygeln ska ge en lätt fjädrande häls som är aningen lägre än tån. Ryggen ska vara rak utan spänning. Överarmarna ska hänga ledigt och armbågarna nära inpå livet utan att klämma. Händerna ska vara låga men burna och med tummen på tygeln samt tummen som högsta punkt. Underarmen och tygeln bildar i det närmaste en rak linje till hästens mun. Huvudet ska hållas fritt och naturligt med blicken i rörelseriktningen

Ryttarens inverkan ska vara mjuka, korrekta och närmast osynliga hjälper.

Inverkan ska ge intryck av ett harmoniskt samarbete med hästen.

Detta skall beaktas i bedömningen av det allmänna intrycket.



### 2.8.3 Bestraffningar och uteslutningar

Följande fel bestraffas med -2 poängs avdrag per förseelse men ger ej uteslutning ur klassen.

- Inte påbörjat ritt inom 45 sek efter given startsignal
- Påbörjar programmet utan att startsignal givits
- Hälsar på felaktigt sätt
- Lämnar banans öppna in- och utsläpp och återkommer inom 20 sekunder innan startsignal givits.
- Kommer in med spö.  
Kommer in med boots och/eller benskydd i klasser där detta inte är tillåtet.  
Ryttaren ska i så fall omedelbart avlägsna dessa.
- Smackningar, visslingar, prat och andra ljud.

Sådana förseelser ska ge avdrag per bedömningsgrupp där de inträffat.

Domaren ska uppmärksamma felridning i programmet genom signal och ryttaren får då göra halt och avvakta instruktion.

Felridning bestraffas med -2 poäng första gången och -4 poäng andra gången. Tredje gången utesluts ekipaget ur klassen.

Ej påbörjad ritt inom 90 sekunder innebär uteslutning.

Ekipage som lämnar banan under pågående ritt utesluts ur klassen.

Det betraktas även som lämnande av banan om ekipaget hoppar/kliver ut med tre till fyra hovarna utanför banmarkeringen/ dressyrstaketet.

Vid tramp utanför banmarkeringen (där sådan finns) med en till två hovar skall ryttaren snabbt rätta till detta och fortsätta sin ritt.

Ekipage utesluts om hästen är olydig eller istadig under sammanhängande period av 20 sekunder inne på banan.

Vid avfallning/omkullridning under pågående program utesluts ekipaget.

Ett uteslutet ekipage ska omedelbart lämna banan.

Domarutslag i dressyrtävling kan ej överklagas.

### 2.8.4 Halt

I halten ska hästen stå stilla under minst tre (3) sekunder. Om halten är i samband med hälsning ska stillheten bestå under hela hälsningen. Hästen ska vara uppmärksam och rak med lodrätt ställda framben och med bakhovarna ungefär lodrätt under höftknölna. Vikten ska fördelas mellan alla fyra benen, som parvis ska vara i höjd med varandra. Med nosen något framför lodlinjen ska hästen, med bibehållen framåtbjudning, stadigt förbli i form lämplig för programmets nivå och med lätt och mjuk förbindelse till ryttarens hand vara beredd på att vid minsta anmaning från ryttaren röra sig framåt eller rygga. Halten ska utföras omedelbart, mjukt men inte abrupt, vid angiven plats. Kvaliteten i gångarterna, några steg, före och efter halten är en del i bedömningen.

### 2.8.5 Skritt

Skritten är en marscherande gångart med en regelbunden och väl markerad fyrtaktig fotflyttning som har samma intervall mellan hovarnas isättning.

Denna regelbundna takt, i förening med full avspänning, måste bibehållas i alla skrittrörelser.

En allvarlig oregelbundenhet är när samma sidas fram-och bakben rör sig med nästan samma takt, d.v.s. skritten tenderar att bli nästintill samsidig och är en allvarlig försämring av gångarten om lätt leder till oönskad passgång.

Skritten som förekommer i Ridtravarförbundets dressyrprogram är följande varianter: mellanskritt, ökad skritt och fri skritt.

Det ska alltid synas en tydlig skillnad i hästens form och steglängd mellan dessa olika

varianter av skritt.

#### *1. Mellanskritt.*

En tydlig, ren, regelbunden, avspänd skritt med måttlig längning av steget. Hästen, som ska förbli i form lämplig för programmets nivå, ska skritta energiskt men avspänt med jämna och bestämda steg.

Bakhovarna ska sättas i marken framför framhovarnas avtryck.

Ryttaren ska bibehålla en lätt, mjuk och stadig kontakt med hästens mun samt tillåta en naturlig rörelse av huvud och hals.

#### *2. Ökad skritt.*

Hästen ska vinna så mycket mark som möjligt utan att skritten blir överilad eller förlorar regelbundenheten.

Bakhovarna ska sättas i marken tydligt framför framhovarnas avtryck.

Ryttaren ska tillåta hästen att sträcka ut huvud och hals (framåt och nedåt) utan att kontakten med munnen eller nackens eftergift går förlorad.

Nosen måste vara tydligt framför lodplanet.

#### *3. Fri skritt.*

Den fria skritten är en vilande rörelse där hästen tillåts få full frihet att sänka och sträcka ut huvud och hals.

Graden av vägvinning och steglängd, där bakhovarna ska sättas i marken tydligt framför framhovarnas avtryck, är väsentlig för kvalitén i den fria skritten.

### 2.8.6

#### Trav

Traven är en tvåtaktig gångart med växelvis diagonala steg (till exempel vänster framben och höger bakben samtidigt), separerade av ett kort svävmoment.

Traven ska visa fria, aktiva och regelbundna steg.

Travens kvalitet bedöms med ledning av det allmänna intrycket, det vill säga regelbundenheten och elasticiteten i stegen och steglängningen.

Dessa kvalitéer uppnås med en mjuk rygg och väl engagerad bakdel samt en förmåga att bibehålla samma rytm och naturliga balans i alla varianter av traven.

Traven som förekommer i Ridtravarförbundets dressyrprogram är följande varianter: arbetstrav, förlängd steglängd och mellantrav.

#### *1. Arbetstrav.*

Hästen ska visa en tydlig balans och, medan den förblir i form lämplig för programmets nivå, röra sig med jämna, elastiska steg med god bakbensaktivitet, d.v.s. ett påskjut och en fjädring som härstammar från has och bakdel.

#### *2. Förlängd steglängd.*

Detta är en variant av trav som ligger i spannet mellan arbetstrav och mellantrav då hästen i sin träning ännu inte är tillräckligt utvecklad för mellantrav. Hästen ska vinna lite mer mark än i arbetstraven.

#### *3. Mellantrav.*

Detta är en variant av trav med måttlig längning.

Utan att öka takten ska hästen röra sig framåt med tydlig längning av stegen samt med påskjut och fjädring från bakdelen d.v.s god bakbensaktivitet.

Ryttaren ska tillåta hästen att flytta nosen något mera framför lodplanet än i arbetstrav samt tillåta hästen att sänka huvud och hals något.

Stegen ska vara jämna och hela rörelsen balanserad och lösjord.

### 2.8.7 Galopp

Galoppen är en tretaktig gångart där fotflyttningen i till exempel höger galopp är: vänster bakben, vänster diagonal (det vill säga vänster framben och höger bakben samtidigt) och höger framben följt av ett svävmoment där alla fyra benen är i luften innan nästa språng påbörjas.

Galoppen, i vilken hästen alltid ska visa lätta och regelbundna språng, ska fattas utan tvekan.

Galoppens kvalitet bedöms med ledning av det allmänna intrycket, det vill säga regelbundenheten och lättheten i sprången samt tendensen till uppförsbacke. Dessa kvalitéer uppnås med ett accepterande av bittet med mjuk nacke och med bakdelens engagemang med aktiv hasaktion samt förmåga att bibehålla samma rytm och naturliga balans, även efter övergång från en variant av galopp till en annan.

Hästen ska alltid förbli rak på raka spår och korrekt böjd på böjda spår.

Galoppen som förekommer i Ridtravarförbundets dressyrprogram är följande varianter: arbetsgalopp, förvänd galopp och förlängd språnglängd.

#### *1. Arbetsgalopp.*

Hästen ska visa naturlig balans och, medan den förblir i form lämplig för programmets nivå, röra sig med jämna, lätta och aktiva språng med god bakkensaktivitet, d.v.s. ett påskjut och en fjädring som härstammar från has och bakdel.

#### *2. Förvänd galopp*

I förvänd galopp rids hästen exempelvis i vänster galopp i höger varv. Hästen ska vara ställd åt galoppsidan.

#### *3. Förlängd språnglängd.*

Hästen ska vinna lite mer mark än i arbetsgaloppen.

### 2.8.8 Ryggning

Hästen ska villigt och taktmässigt och med fram- och bakhovarna på samma linje flytta sig bakåt.

Fotflyttningen ska vara diagonalt tvåtaktig och varje hov ska lyftas från marken.

Under halten som föregår ryggningen och under själva ryggningen ska hästen vara i form lämplig för programmets nivå och bibehålla sin framåtbjudning. Stegantalet räknas vid varje frambens bakåträdande.

Motstånd mot eller förekommande av ryttarens hjälper, bakbenens avvikande från den raka linjen, breddade i stället för böjda bakben och släpande framben är allvarliga fel.

Hästen ska omedelbart efter ryggningen försättas i anvisad gångart.

### 2.8.9 Övergångar

Övergångar mellan gångarter och olika tempon ska utföras tydligt men mjukt på anvisade platser.

Gångartens takt och rytm ska bibehållas. Hästen ska förbli i form lämplig för programmets nivå med en lätt förbindelse med ryttarens hand.

#### 2.8.10 Volter och Serpentin

Vid ridning av volter, serpentin eller delar därav ska hästen vara så mycket ställd i nacken och böjd i bålen åt vändningssidan, att fram- och bakhovarna följer samma linje. Hästen ska mjukt och villigt och med bibehållen takt röra sig på det böjda spåret.

Vid direkt övergång från ett böjt spår till ett annat i motsatt rörelseriktning, ska hästen rakriktas ett kort moment i samband med övergången.

Vid ridning av hörnpasseringar, ska dessa motsvara en del av en cirkel med 8-10 meter beroende på vilken gångart och grad av steglängd.

Vid högre gångart eller tempo desto större båge i hörnpasseringen.

Vid utförande av serpentin ska ryttaren rida lika stora halvcirklar förbundna med raka linjer.

Halvcirklarna ska tangera långsidorna och vid passerandet av medellinjen ska hästen vara parallell med kortsidorna.

Beroende på antalet bågar i serpentina varierar halvcirklarnas storlek och längden på den raka linje som förbinder halvcirklarna.

Serpentina påbörjas vid kortsidans mitt och avslutas vid motsatta kortsidans mitt.

#### 2.8.11 Skänkelvikning

I skänkelvikning, ska hästen vara ställd i nacken från rörelseriktningen och i det närmaste rak i bålen.

Ha ett väl avvägt tempo och vara i en form lämplig för programmets nivå, villigt flytta sig sidwärts undan den inre skänkeln.

Hästen ska röra sig med bibehållen framåtbjudning och rytm.

Det inre benparet förs framför och förbi det yttre.

Det yttre benparet trampar mer framåt än sidwärts.

Vid skänkelvikning diagonalt över ridbanan ska hästen tväras så mycket, att den är nästan parallell med långsidan, men frambdelen ska tydligt leda i rörelseriktningen.

Det är ett allvarligt fel om bakdelen går före.